

**Anmeldeschluss:**  
**30. April 2026**  
Limitierte Plätze!  
First come – first serve



Ausstellerkatalog 2026

# DSAG- Jahreskongress

06. - 08. Oktober 2026  
Koelnmesse

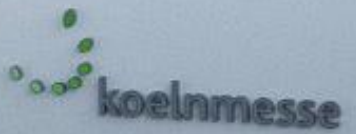

# Die DSAG-Großevents



Der DSAG-Jahreskongress ist der wichtigste Treffpunkt für SAP-Anwenderunternehmen im deutschsprachigen Raum. Er ist die Plattform für Orientierung, Erfahrungsaustausch und Netzwerken. Seit dem Jahr 2000 erfreut sich der jährlich im Wechsel in Bremen, Leipzig und Köln stattfindende Kongress der Deutschsprachigen SAP-Anwendergruppe e. V. (DSAG) stetig wachsender Beliebtheit. Inzwischen besuchen die dreitägige Veranstaltung über 5.500 Teilnehmer:innen – Tendenz steigend.

Neben täglichen Keynotes von DSAG, SAP und Anwenderunternehmen, bestimmen Themensitzungen, Partnervorträge, Expert- und Influencing-Sessions die Agenda des Jahreskongresses. Der Jahreskongress informiert über aktuelle Entwicklungen bei und rund um SAP – und natürlich darüber, was die mehr als 4.000 DSAG-Mitgliedsunternehmen bewegt. Eine große Partnerausstellung mit 180 Ausstellern sorgt zusätzlich dafür, dass die Besucher:innen stets am Puls der Zeit sind und sich frühzeitig zu Trends im SAP-Umfeld austauschen können. Jetzt das Recap zum [DSAGJK25](#) ansehen.



Die DSAG-Technologietage zählen zu den wichtigsten Veranstaltungen für den Wissenstransfer von Technolog:innen und Technologieinteressierten.

Seit 2003 beleuchtet die Deutschsprachige SAP-Anwendergruppe e. V. (DSAG) bei der zweitägigen Frühjahrsveranstaltung die relevantesten Entwicklungen und Trends rund um SAP im Technologiebereich. Dabei heißt es für die mehr als 3.000 Teilnehmer:innen vor allem: hands-on! Auf der Agenda stehen praxisorientierte Vorträge, Diskussionspanels, TED-Talks und Expert-Sessions. Gleichzeitig ist die begleitende Ausstellung mit SAP-Partnern ein gefragtes Forum, um den Dialog mit SAP-Expert:innen zu vertiefen, zu Netzwerken und neue Kooperationen aufzubauen. Jetzt das Recap zu den [DSAGTT25](#) ansehen.



Die DSAG-Personaltage sind die neueste Großveranstaltung der DSAG. Seit 2022 sind sie die Plattform zum Austausch für Personalverantwortliche, IT-Leitende und HR- sowie IT-Fachkräfte. Alle zwei Jahre veranstaltet die Deutschsprachige SAP-Anwendergruppe e. V. die Personaltage für mehr als 1.000 Teilnehmende.

Der Kongress nimmt aktuelle Themen und Chancen im Personalwesen in den Fokus und regt zur Diskussion rund um HR- und IT-Strategien im SAP-Kontext an. An zwei Tagen erwarten die Besuchenden zwei Keynotes, zahlreiche Vorträge und eine Ausstellung mit 40 Partnern. Eine zentrale Frage, der die DSAG-Personaltage auf den Grund gehen: Wie muss sich das Personalwesen entwickeln, um die Herausforderungen der Gegenwart und Zukunft zu meistern? Jetzt das Recap zu den [DSAGPT24](#) ansehen.

Die Veranstaltungen stehen sowohl DSAG-Mitgliedern als auch Nicht-Mitgliedern offen.

- Aussteller-Paket S
- Aussteller-Paket M
- Aussteller-Paket L
- Aussteller-Paket XXL



# Fakten DSAG-Jahreskongress

Der DSAG-Jahreskongress 2026 findet vom 06. - 08. Oktober 2026 auf der Koelnmesse statt. Wir freuen uns, in diesem Jahr über 5.500 erwarteten Teilnehmer:innen ein interessantes Programm mit spannenden Vorträgen, viel Raum für Networking und eine große Partnerausstellung anbieten zu können.

## KEYNOTES

Als **Keynote-Sprecher** freuen wir uns auf Vertreter aus dem **DSAG- und SAP-Vorstand** sowie von **SAP-Kundenseite**.

## THEMENSITZUNGEN

Die Themensitzungen der DSAG-Gremien sorgen an allen Veranstaltungstagen für ein abwechslungsreiches Programm. Zusätzlich planen wir wieder Roadmap-, Influencing- sowie SAP-Expert-Sessions.

## PARTNER-PRÄSENTATIONEN

60 Partnervorträge & 35 Espresso-Sessions können als zusätzliche Marketing-Aktion gebucht werden. Sie fließen in die reguläre Agenda ein.

## NETWORKING

Die Catering- und Pausenbereiche befinden sich zentral in der Ausstellung. Auch die Happy Hour am ersten Veranstaltungsabend findet in der Partner-Ausstellung statt. Somit verbinden wir Genuss, Networking und Wissensvermittlung durch Sie als Partner.

## PARTNERAUSSTELLUNG

Den Besucher:innen vor Ort präsentieren wir eine Fachausstellung mit 180 Ausstellungspartnern in Form der Pakete S, M, L und XXL. Die Leistungen der einzelnen Pakete finden Sie auf den folgenden Seiten.

- Aussteller-Paket S
- Aussteller-Paket M
- Aussteller-Paket L
- Aussteller-Paket XXL



# Agenda-Struktur

- Aussteller-Paket S
- Aussteller-Paket M
- Aussteller-Paket L
- Aussteller-Paket XXL

- impulsant
- Anmeldung
- Kontakt
- Besucherstruktur



Tag 1				Tag 2				Tag 3			
08:00	Check-in Besuch der Ausstellung			08:00	Check-in Besuch der Ausstellung			09:00	Check-in Besuch der Ausstellung		
09:00 bis 11:00	Eröffnung Kongress und Ehrung der Funktionsträger			09:30	Begrüßung im Plenum			09:00 Uhr	Podcast-Studio-Session 8		
	DSAG-Keynote SAP-Keynote Ideathon-Prämierung			09:45	DSAG-Keynote			10:00 Uhr	Podcast-Studio-Session 9		
11:00	Pause Besuch der Ausstellung			11:00	Pause Besuch der Ausstellung			10:00 bis 10:45	Themensitzungen		
11:45	Kunden-Keynote			11:45	Kunden-Keynote			10:45	Q&A - Raumwechsel		
12:30 bis 14:00	Mittagessen und Gelegenheit zum Besuch der Ausstellung			12:30 bis 14:00	Mittagessen und Gelegenheit zum Besuch der Ausstellung			11:00 bis 11:45	Themensitzungen		
	IMPU S-Bühne am DSAG-Stand 13:00-20:30				IMPU S-Bühne am DSAG-Stand 13:00-17:30			11:45	Pause Besuch der Ausstellung		
	13:00 Uhr Espresso-Session				13:00 Uhr Espresso-Session			12:00 Uhr	Podcast-Studio-Session 11		
	13:30 Uhr Espresso-Session				13:30 Uhr Espresso-Session			12:30 bis 13:15	Themensitzungen		
	14:00 Uhr Espresso-Session				14:00 Uhr Espresso-Session			13:15 bis 14:15	Mittagessen und Gelegenheit zum Besuch der Ausstellung		
	14:30 Uhr Espresso-Session				14:30 Uhr Espresso-Session			13:30 Uhr Espresso-Session			
	15:00 Uhr Espresso-Session				15:00 Uhr Espresso-Session						
	15:30 Uhr Espresso-Session				15:30 Uhr Espresso-Session						
	16:00 Uhr Espresso-Session				16:00 Uhr Espresso-Session						
	16:30 Uhr Espresso-Session				16:30 Uhr Espresso-Session						
	17:00 Uhr Espresso-Session				17:00 Uhr Espresso-Session						
	17:30 Uhr Espresso-Session				17:30 Uhr Espresso-Session						
	18:00 Uhr Espresso-Session				18:00 Uhr Espresso-Session						
	18:30 Uhr Espresso-Session				18:30 Uhr Espresso-Session						
	19:00 Uhr Espresso-Session				19:00 Uhr Espresso-Session						
	19:30 Uhr Espresso-Session				19:30 Uhr Espresso-Session						
14:00 bis 17:45	Themensitzungen			14:00 bis 17:45	Themensitzungen			14:00 Uhr	Podcast-Studio-Session 12		
17:45 bis 18:30	Partnervorträge			17:45 bis 18:30	Partnervorträge			14:30 Uhr	Podcast-Studio-Session 13		
18:30	Happy Hour in der Ausstellung			18:30	Q&A - Raumwechsel			15:00 Uhr	Podcast-Studio-Session 14		
				18:30	Partnervorträge			16:00 Uhr	Podcast-Studio-Session 15		
				18:45 bis 19:30				16:30 Uhr	Podcast-Studio-Session 16		
								17:00 Uhr	Podcast-Studio-Session 17		
								17:30 Uhr	Podcast-Studio-Session 18		
								18:00 Uhr	Podcast-Studio-Session 19		
								11:00 Uhr	Podcast-Studio-Session 17		
								11:30 Uhr	Podcast-Studio-Session 18		
								12:00 Uhr	Podcast-Studio-Session 19		
20:30	Ende Tag 1			19:30	Einlass Abendveranstaltung						
								10:00 Uhr	Podcast-Studio-Session 17		
								11:00 Uhr	Podcast-Studio-Session 18		
								12:00 Uhr	Podcast-Studio-Session 19		
								13:00 Uhr	Podcast-Studio-Session 19		
								13:30 Uhr	Podcast-Studio-Session 19		
								14:15 bis 15:00	Begrüßung im Plenum Kongress-Resümee durch Vorstand und Geschäftsführung Kongress-Abschluss		
								15:00	Kaffee und Stärkung für die Heimreise Ende der Veranstaltung		



# Paketauswahl

## Paket S

### Grundfläche:

- 6 m<sup>2</sup> (3x2)

### Möblierung:

- 1 Arbeitsplatz mit 2 Hockern
- 1 Stehtisch
- 1 Papierkorb

### Tickets:

- 2 Kongresstickets für Ihr Standpersonal

### Präsenz:

- Nennung mit 1 Logo und 1 Kurzbeschreibung auf der Event-Webseite und in der Event-App

### Sponsoring:

- Optional: Marketing-Aktionen
- [Optional: B2B-Reichweite über impulsant mit Ausstellerrabatt](#)

### Preis für DSAG-Mitgliedsunternehmen:

€ 10.500,00 zzgl. 19 % MwSt.

### Preis für Nicht-Mitglieder:

€ 11.550,00 zzgl. 19 % MwSt.

## Paket M

### Grundfläche:

- 12 m<sup>2</sup> (6x2)

### Möblierung:

- 2 Arbeitsplätze mit je 2 Hockern
- 1 Stehtisch
- 1 Papierkorb

### Tickets:

- 4 Kongresstickets für Ihr Standpersonal

### Präsenz:

- Nennung mit 1 Logo und 1 Kurzbeschreibung auf der Event-Webseite und in der Event-App

### Sponsoring:

- Optional: Marketing-Aktionen
- [Optional: B2B-Reichweite über impulsant mit Ausstellerrabatt](#)

### Preis für DSAG-Mitgliedsunternehmen:

€ 20.900,00 zzgl. 19 % MwSt.

### Preis für Nicht-Mitglieder:

€ 22.990,00 zzgl. 19 % MwSt.

## Paket L

### Grundfläche:

- 18 m<sup>2</sup> (9x2)

### Möblierung:

- 2 Arbeitsplätze mit je 2 Hockern
- 1 Loungebereich
- 1 Stehtisch
- 1 Papierkorb

### Tickets:

- 6 Kongresstickets für Ihr Standpersonal

### Präsenz:

- Nennung mit 1 Logo und 1 Kurzbeschreibung auf der Event-Webseite und in der Event-App

### Sponsoring:

- [Paket im Wert von über € 12.000,- enthalten](#)
- [Optional: B2B-Reichweite über impulsant mit Ausstellerrabatt](#)

### Preis für DSAG-Mitgliedsunternehmen:

€ 39.500,00 zzgl. 19 % MwSt.

### Preis für Nicht-Mitglieder:

€ 43.450,00 zzgl. 19 % MwSt.

## Paket XXL

### Grundfläche:

- 36 m<sup>2</sup> (6x6)

### Möblierung:

- 3 Arbeitsplätze mit je 1 Hocker
- 1 Loungebereich
- 1 Besprechungsbereich mit 2 Stehtischen und 4 Hockern
- 1 Bereich, z.B. für Ihren Showcase
- 1 Papierkorb

### Tickets:

- 8 Kongresstickets für Ihr Standpersonal
- 8 Kongresstickets für Ihre Kunden

### Präsenz:

- Exponierte Logopräsenz auf Event-Webseite und in der Event-App
- Nennung mit 1 Logo und 1 Kurzbeschreibung auf der Event-Webseite und in der Event-App

### Sponsoring:

- [Paket im Wert von über € 20.000,- enthalten](#)
- [Optional: B2B-Reichweite über impulsant mit Ausstellerrabatt](#)

### Preis für DSAG-Mitgliedsunternehmen:

€ 56.500,00 zzgl. 19 % MwSt.

### Preis für Nicht-Mitglieder:

€ 62.150,00 zzgl. 19 % MwSt.

### IN ALLEN PAKETEN INKLUSIVE:

- Ausstellertager
- Auf- und Abbau des Stands (kein technisches Equipment)
- Besucher-WLAN
- Stromanschluss
- Standreinigung (Boden und Grundmöblierung)
- Nachtwache

- [Aussteller-Paket S](#)
- [Aussteller-Paket M](#)
- [Aussteller-Paket L](#)
- [Aussteller-Paket XXL](#)



# Aussteller-Pakete

## Paket S

### Paket S

#### Grundfläche:

- 6 m<sup>2</sup> (3x2)

#### Möblierung:

- 1 Arbeitsplatz mit 2 Hockern
- 1 Stehtisch
- 1 Papierkorb

#### Tickets:

- 2 Kongresstickets für Ihr Standpersonal
- Zusätzliche Tickets für Ihre Kollegen und Gäste buchen Sie einfach zum Sonderpreis

#### Präsenz:

- 1 Logo eines Unternehmens an Ihrem Stand
- Nennung mit 1 Logo und 1 Kurzbeschreibung in der Ausstellerübersicht auf der Event-Webseite und in der Event-App
- Bessere Auffindbarkeit durch farbcodierte Zuordnung Ihres Themenspektrums

#### Sponsoring:

- Weitere Marketing-Aktionen können Sie gerne zubuchen
- [Optional: B2B-Reichweite über impulsant mit Ausstellerrabatt](#)

#### [Preisliste Standpakete](#)

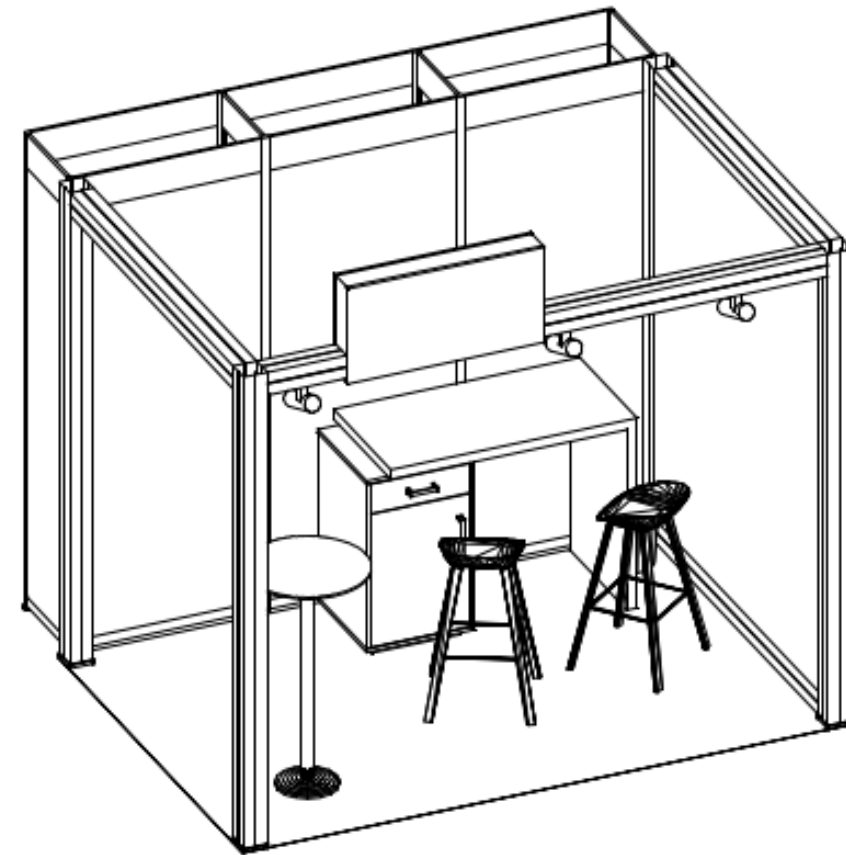

Beispiel-Abbildung Stand S – Technik nicht inkludiert

#### IN ALLEN PAKETEN INKLUSIVE:

- Ausstellertager
- Auf- und Abbau des Stands (kein technisches Equipment)
- Besucher-WLAN
- Stromanschluss
- Standreinigung (Boden und Grundmöblierung)
- Nachtwache

- [Aussteller-Paket S](#)
- [Aussteller-Paket M](#)
- [Aussteller-Paket L](#)
- [Aussteller-Paket XXL](#)



# Aussteller-Pakete

## Paket S

### Paket S

Linke Standseite  
immer geöffnet!

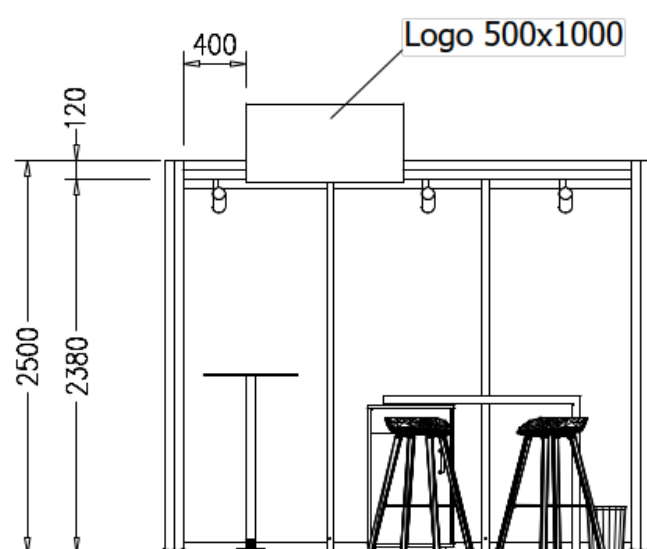
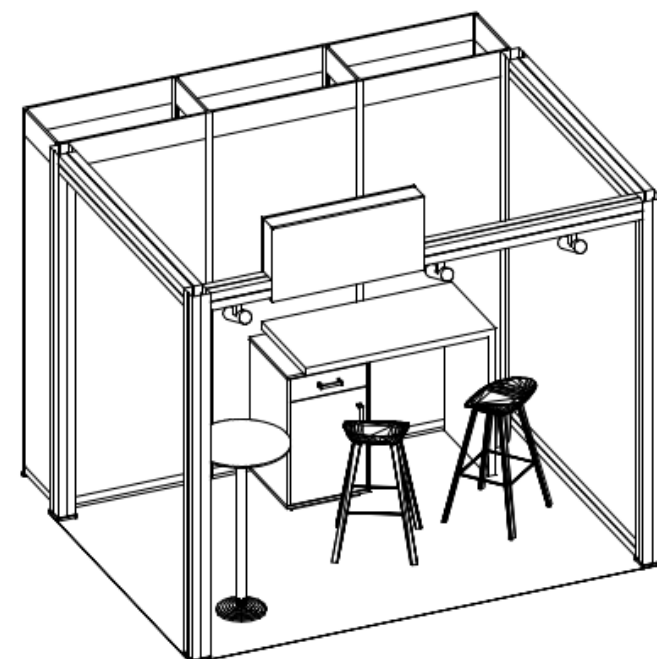

#### Rückwandelement:

3x sichtbare Grafikfläche 2380 x 990 mm für Ihre Messetafeln.

Stoff-Grafikwand

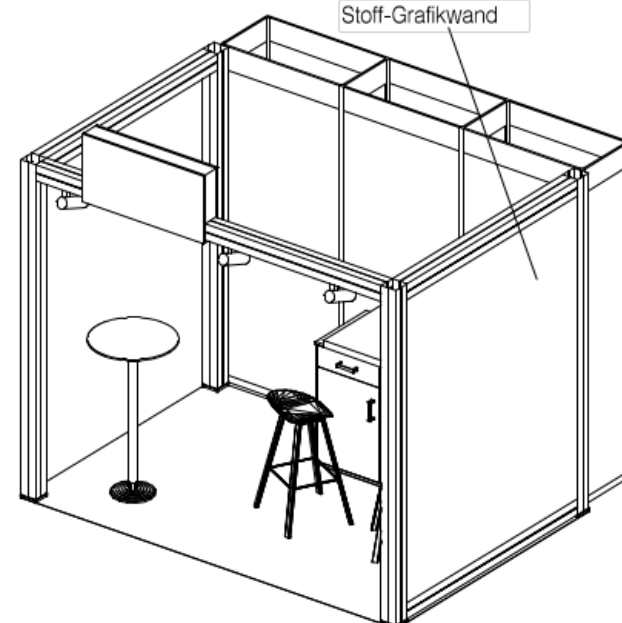

Beispiel-Abbildung Stand S – Technik nicht inkludiert

#### Grafikwand:

Doppelseitig mit weißem Stoff bespannte Fläche. Über unseren Dienstleister ist eine Bedruckung dieses Stoffes ein- und doppelseitig buchbar. Weitere Details erhalten Sie mit den Ausstellerinformationen nach Ihrer Buchung.

- Aussteller-Paket S
- Aussteller-Paket M
- Aussteller-Paket L
- Aussteller-Paket XXL



#### IN ALLEN PAKETEN INKLUSIVE:

- Ausstellerlager
- Auf- und Abbau des Stands (kein technisches Equipment)
- Besucher-WLAN
- Stromanschluss
- Standreinigung (Boden und Grundmöblierung)
- Nachtwache



# Aussteller-Pakete

## Paket M

### Paket M

#### Grundfläche:

- 12 m<sup>2</sup> (6x2)

#### Möblierung:

- 2 Arbeitsplätze mit je 2 Hockern
- 1 Stehtisch
- 1 Papierkorb

#### Tickets:

- 4 Kongresstickets für Ihr Standpersonal
- Zusätzliche Tickets für Ihre Kollegen und Gäste buchen Sie einfach zum Sonderpreis

#### Präsenz:

- 1 Logo eines Unternehmens an Ihrem Stand
- Nennung mit 1 Logo und 1 Kurzbeschreibung in der Ausstellerübersicht auf der Event-Webseite und in der Event-App
- Bessere Auffindbarkeit durch farbcodierte Zuordnung Ihres Themenspektrums

#### Sponsoring:

- Weitere Marketing-Aktionen können Sie gerne zubuchen
- [Optional: B2B-Reichweite über impulsant mit Ausstellerrabatt](#)

#### [Preisliste Standpakete](#)

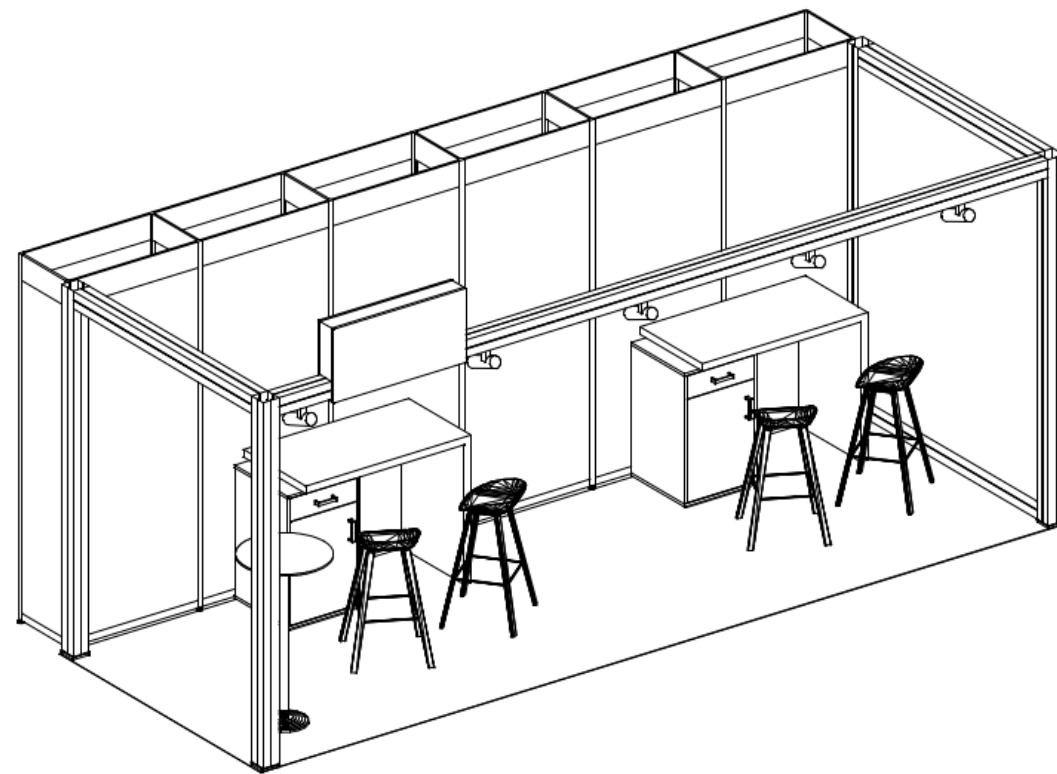

Beispiel-Abbildung Stand M – Technik nicht inkludiert

- Aussteller-Paket S
- **Aussteller-Paket M**
- Aussteller-Paket L
- Aussteller-Paket XXL



#### IN ALLEN PAKETEN INKLUSIVE:

- Ausstellerrager
- Auf- und Abbau des Stands (kein technisches Equipment)
- Besucher-WLAN
- Stromanschluss
- Standreinigung (Boden und Grundmöblierung)
- Nachtwache



# Aussteller-Pakete

## Paket M

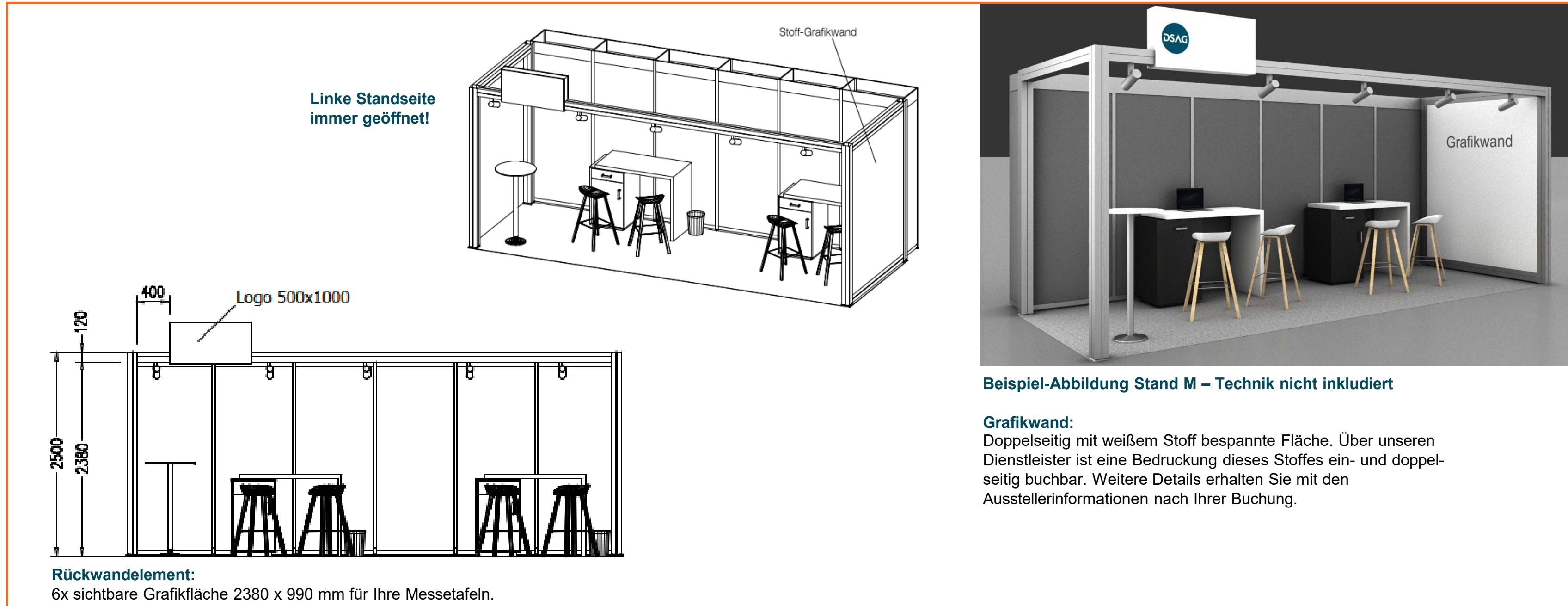

- Aussteller-Paket S
- **Aussteller-Paket M**
- Aussteller-Paket L
- Aussteller-Paket XXL



### IN ALLEN PAKETEN INKLUSIVE:

- Ausstellertager
- Auf- und Abbau des Stands (kein technisches Equipment)
- Besucher-WLAN
- Stromanschluss
- Standreinigung (Boden und Grundmöblierung)
- Nachtwache

# Aussteller-Pakete

## Paket L

### Paket L

#### Grundfläche:

- 18 m<sup>2</sup> (9x2)

#### Möblierung:

- 2 Arbeitsplätze mit je 2 Hockern
- 1 Loungebereich
- 1 Stehtisch
- 1 Papierkorb

#### Tickets:

- 6 Kongresstickets für Ihr Standpersonal  
Zusätzliche Tickets für Ihre Kollegen und Gäste buchen Sie einfach zum Sonderpreis

#### Präsenz:

- 1 Logo eines Unternehmens an Ihrem Stand
- Nennung mit 1 Logo und 1 Kurzbeschreibung in der Ausstellerübersicht auf der Event-Webseite und in der Event-App
- Bessere Auffindbarkeit durch farbcodierte Zuordnung Ihres Themenspektrums

#### Sponsoring:

- **Marketing-Paket im Wert von über 12.000,- € enthalten:**
  - Billboardbanner auf einer [Übersichtsseite](#) auf impulsant – Optional zubuchbare [Leistungen](#)
  - 1 Slot in der Partner-Vortragsreihe
  - Buchung einer der zusätzlichen Marketing-Aktionen im Wert von bis zu 9.000,- € (keine Rückerstattung)

#### [Preisliste Standpakete](#)

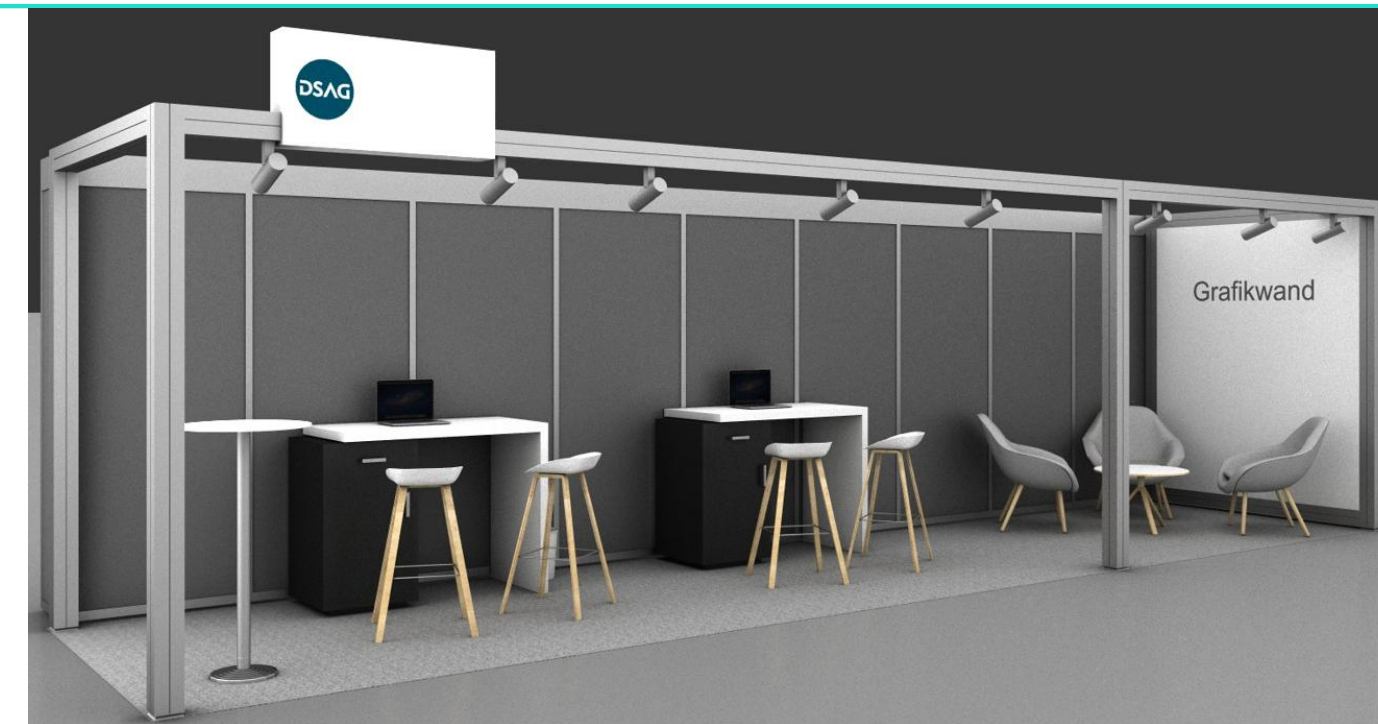
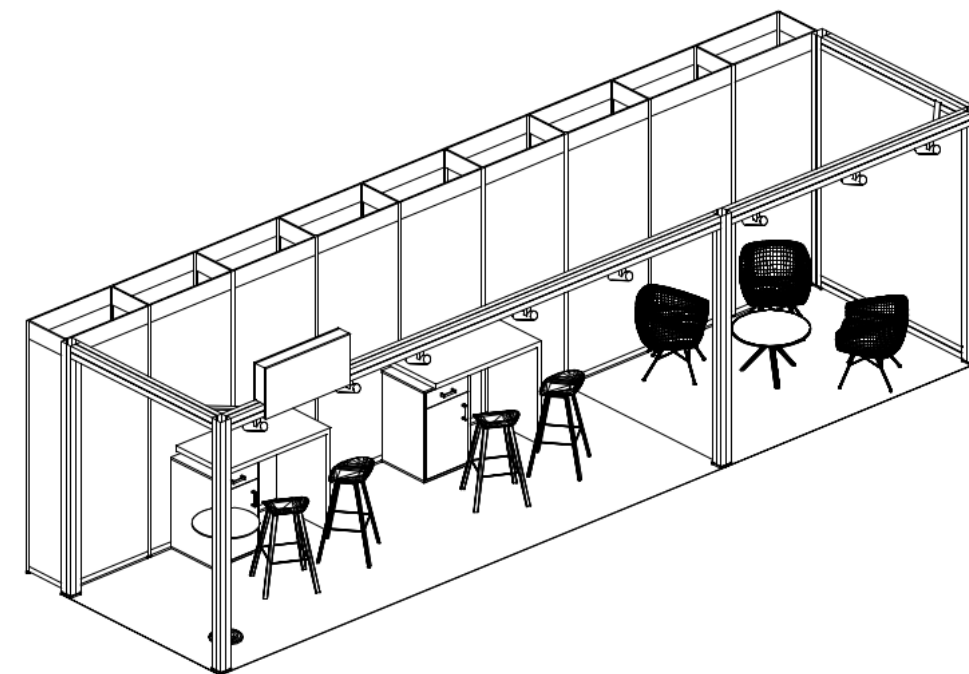

Beispiel-Abbildung Stand L – Technik nicht inkludiert

- Aussteller-Paket S
- Aussteller-Paket M
- **Aussteller-Paket L**
- Aussteller-Paket XXL



#### IN ALLEN PAKETEN INKLUSIVE:

- Ausstellerlager
- Auf- und Abbau des Stands (kein technisches Equipment)
- Besucher-WLAN
- Stromanschluss
- Standreinigung (Boden und Grundmöblierung)
- Nachtwache



# Paket L

## Paket L

Linke Standseite  
immer geöffnet!

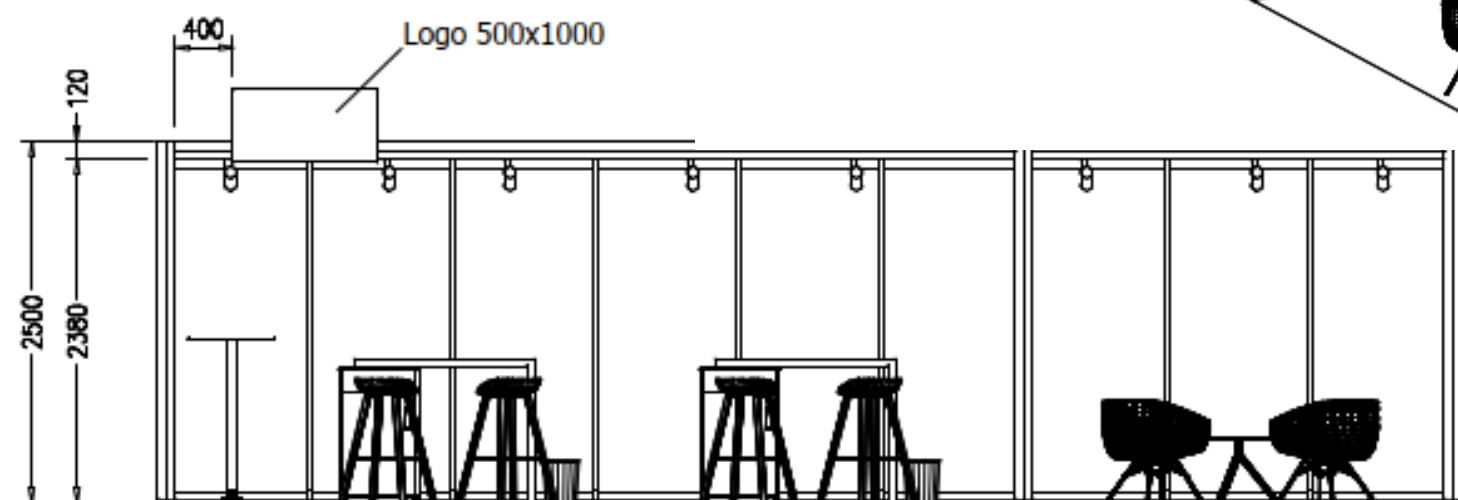
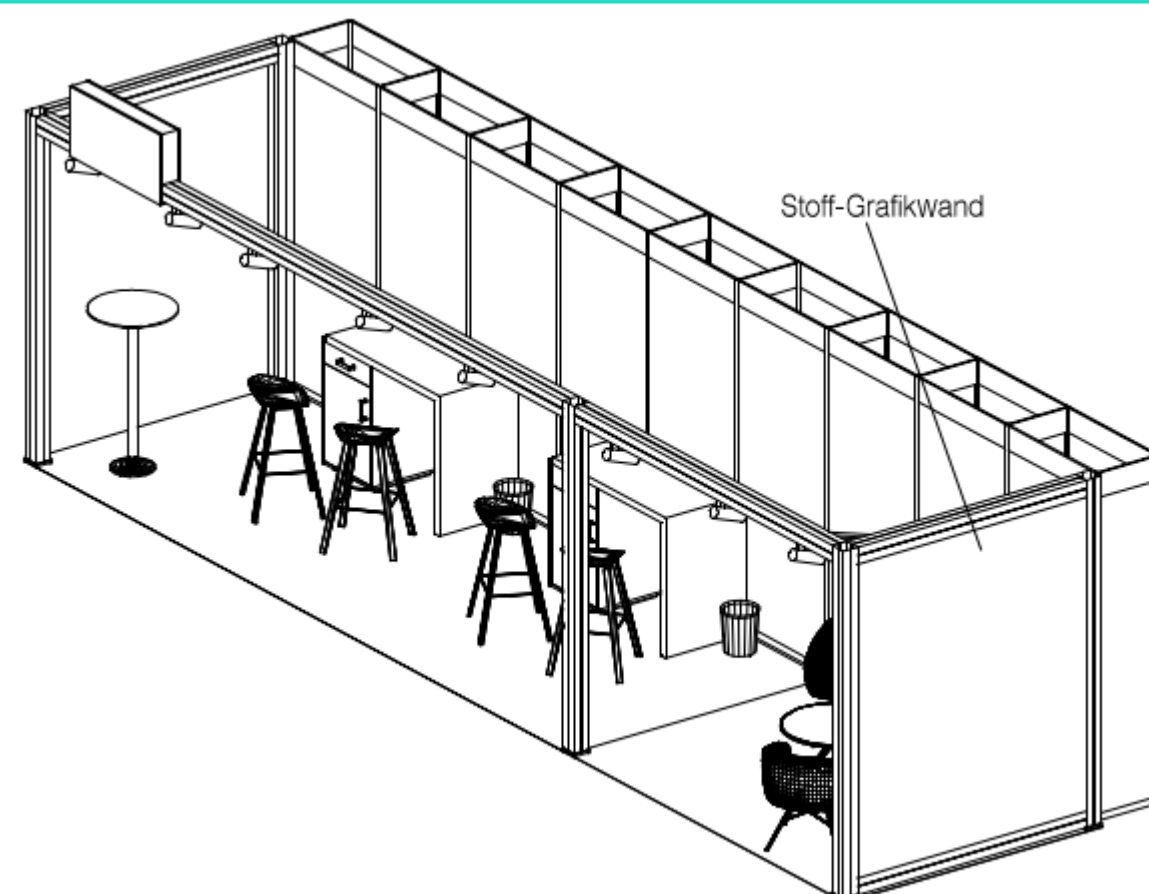

### Rückwandelement:

9x sichtbare Grafikfläche 2380 x 990 mm für Ihre Messetafeln.



Beispiel-Abbildung Stand L – Technik nicht inkludiert

### Grafikwand:

Doppelseitig mit weißem Stoff bespannte Fläche. Über unseren Dienstleister ist eine Bedruckung dieses Stoffes ein- und doppelseitig buchbar. Weitere Details erhalten Sie mit den Ausstellerinformationen nach Ihrer Buchung.

- Aussteller-Paket S
- Aussteller-Paket M
- **Aussteller-Paket L**
- Aussteller-Paket XXL



### IN ALLEN PAKETEN INKLUSIVE:

- Ausstellertager
- Auf- und Abbau des Stands (kein technisches Equipment)
- Besucher-WLAN
- Stromanschluss
- Standreinigung (Boden und Grundmöblierung)
- Nachtwache



# Paket XXL

## Paket XXL

### Grundfläche:

- 36 m<sup>2</sup> im exklusiven Standdesign (6x6)

### Möblierung:

- 3 Arbeitsplätze mit je 1 Hocker
- 1 Loungebereich
- 1 Besprechungsbereich mit 2 Stehtischen und 4 Hockern
- 1 Bereich, z.B. für Ihren Showcase
- 1 Papierkorb

### Präsenz:

- Exponierte Logopräsenz eines Unternehmens auf der Event-Webseite und der Startseite der Event-App
- Exklusive Nennung mit Logo und Kurzbeschreibung eines Unternehmens in der Ausstellerübersicht auf der Event-Webseite und auf der Startseite der Event-App
- Exponierte Position Ihres Standes innerhalb der Partnerausstellung
- Bessere Auffindbarkeit durch farbcodierte Zuordnung Ihres Themenspektrums

### Sponsoring:

- **Marketing-Paket im Wert von über 20.000,- € enthalten:**
  - Advertorial inkl. Kurzprofil im DSAG-Newsletter: Logo, Text und Link. (130x40 px, max. 200 Zeichen) – Optional zubuchbare [Leistungen](#)
  - 1 Slot im DSAG-Podcast-Studio
  - 1 Slot in der Partner-Vortragsreihe
  - 1 Espresso-Session auf unserer Partner-Bühne in der Ausstellung
  - Branding der Getränkestation in unmittelbarer Nähe Ihres Standes
  - 1 Meetingraum für Ihre Kundengespräche für die Dauer von 2 Stunden (einmalig, nach Verfügbarkeit)

### Preisliste Standpakete

### Tickets:

- 8 Kongresstickets für Ihr Standpersonal
  - 8 Kongresstickets für Ihre Gäste
- Zusätzliche Tickets für Ihre Kollegen und Gäste buchen Sie einfach zum Sonderpreis

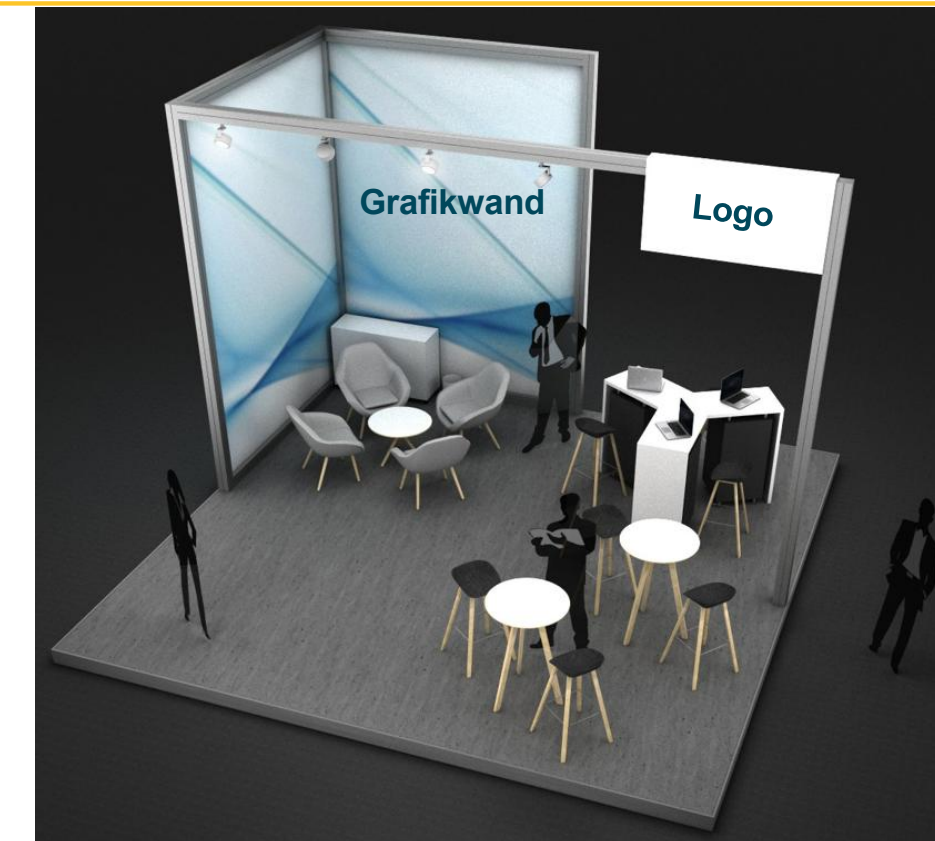
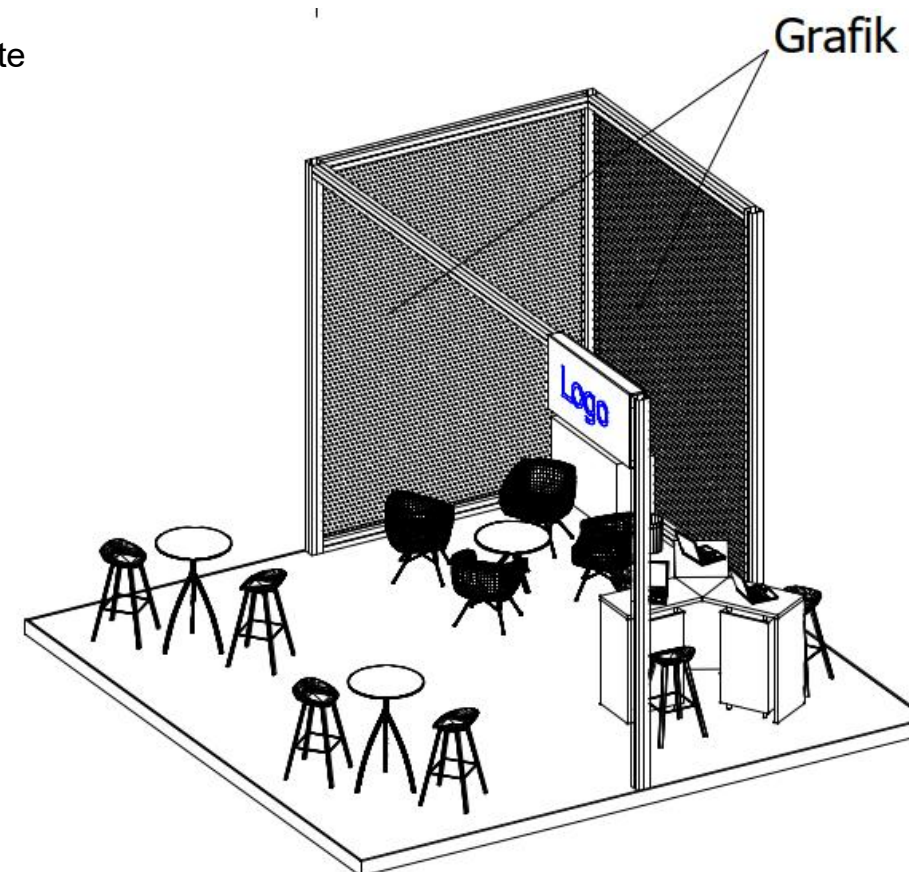

Beispiel-Abbildung – Technik nicht inkludiert

### IN ALLEN PAKETEN INKLUSIVE:

- Ausstellertager
- Auf- und Abbau des Stands (kein technisches Equipment)
- Besucher-WLAN
- Stromanschluss
- Standreinigung (Boden und Grundmöblierung)
- Nachtwache

- Aussteller-Paket S
- Aussteller-Paket M
- Aussteller-Paket L
- **Aussteller-Paket XXL**



# Paket XXL

## Paket XXL

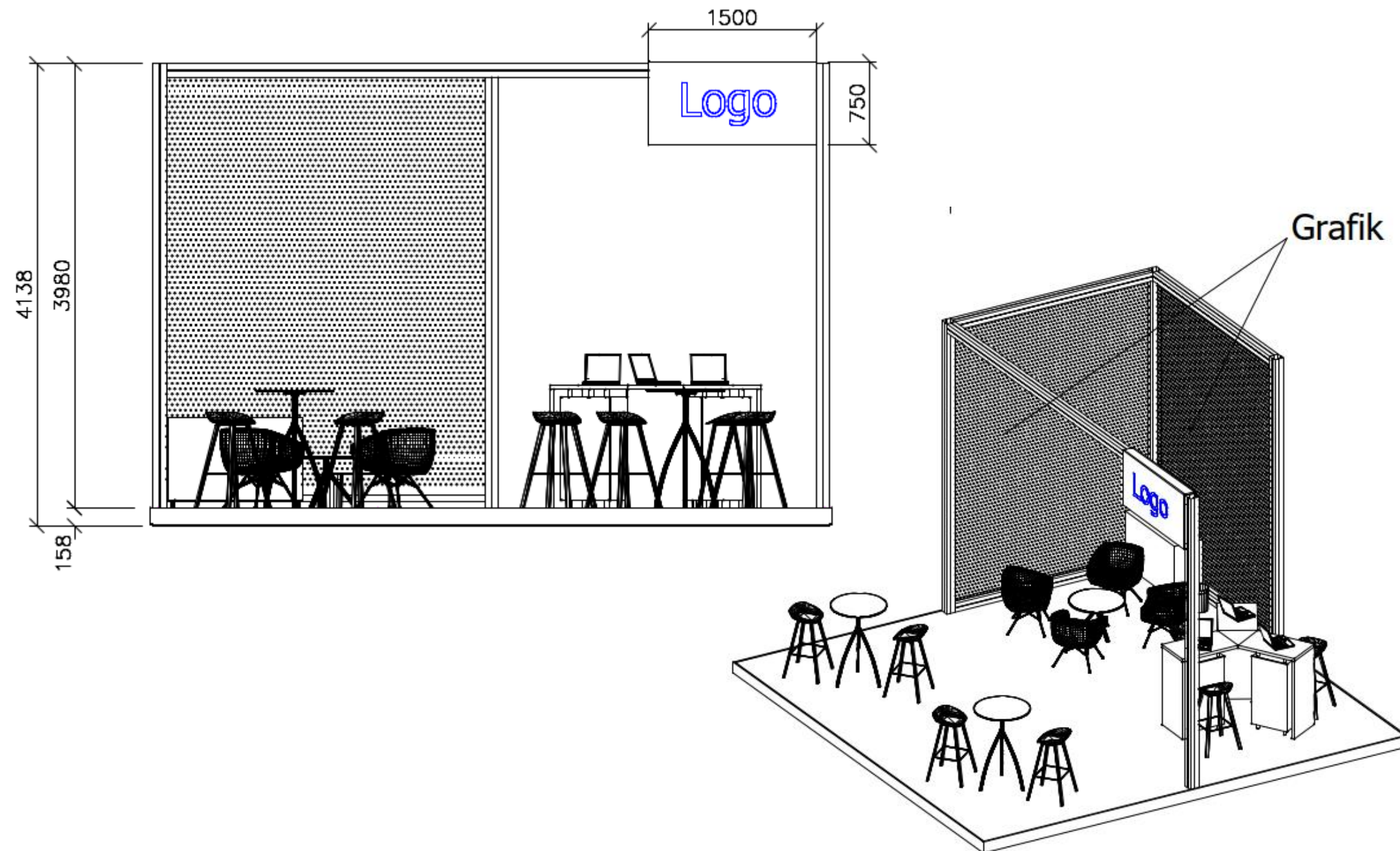

Beispiel-Abbildung Stand XXL – Technik nicht inkludiert

### IN ALLEN PAKETEN INKLUSIVE:

- Ausstellertager
- Auf- und Abbau des Stands (kein technisches Equipment)
- Besucher-WLAN
- Stromanschluss
- Standreinigung (Boden und Grundmöblierung)
- Nachtwache

- Aussteller-Paket S
- Aussteller-Paket M
- Aussteller-Paket L
- **Aussteller-Paket XXL**



## Marketing-Aktionen

# Auswahl

### Partnervortrag

Mit dem Fokus „Lösungen beim Kunden“ bieten wir Ihnen pro Aussteller einen Vortragsslot à 45 Minuten an. Die Anzahl der Partnervorträge ist limitiert und die Slots werden nach Eingang der Anmeldung vergeben. Wir begrüßen Erfahrungsberichte, welche Sie gemeinsam mit Ihrem Kunden präsentieren. Die Vorträge fließen in die offizielle Agenda der Veranstaltung ein.

- Limitierte Anzahl
- Ein Vortrag (45 Minuten) je Aussteller
- Inkl. Kongressticket für max. 2 Referenten (Ticket nicht übertragbar)

**Preis:**  
€ 4.500,00 zzgl. 19 % MwSt./45 Min.

### Espresso-Session

Ergänzend zu unseren Partnervorträgen haben Sie auf unserer Partner-Bühne in der Ausstellung die Möglichkeit, mit kurzen Impuls-Vorträgen à 20 Minuten auf sich und Ihr Portfolio aufmerksam zu machen. Wählen Sie direkt den für Sie passenden Zeitslot.

- Limitierte Anzahl
- Ein Vortrag (20 Minuten) je Aussteller
- Keine Referenten-Tickets inkludiert!

**Preis:**  
€ 2.900,00 zzgl. 19 % MwSt./20 Min.

### Aktionsfläche

Die Aktionsfläche befindet sich in der Nähe Ihres Standes. Je nach Ihren Anforderungen ist die Aktionsfläche 4 -10 m<sup>2</sup> groß. Die maximale Bauhöhe beträgt 2,50 m.

**Preis:**  
€ 1.000,00 zzgl. 19 % MwSt./m<sup>2</sup>

### Zusatzfläche

Die Zusatzfläche für Ihre Marketing-Aktionen befindet sich, von Ihrem Stand aus gesehen, rechts an der geöffneten Seite Ihres Standes. Alle Aktionen, die auf dieser Zusatzfläche stattfinden, müssen mit der DSAG abgestimmt werden.

Die maximale Bauhöhe beträgt 2,50 m, die Grundfläche ca. 2 m<sup>2</sup>

Für evtl. auf der Fläche zum Einsatz kommende Künstler wird der Hostessenpreis berechnet.

**Preis:**  
€ 2.000,00 zzgl. 19 % MwSt.

### Newsletter-Seeding

Der DSAG-Newsletter erscheint einmal im Monat und erreicht über 45.000 DSAG-Mitglieder.

Platzieren Sie in einer Ausgabe vor dem Event exklusiv neben weiteren Partnern Ihren Inhalt als Beitrag (max. 400 Zeichen, 480x270 px).

- Limitierte Anzahl (6)

**Preis:**  
€ 1.100,00 zzgl. 19 % MwSt.

### Powerbank-Stationen

#### Ihre Power für die Teilnehmenden des DSAG-Jahreskongresses

Wer kennt es nicht: ein vollgepackter Kongresstag, wichtige Termine, Networking, und dennoch möchte man mobil erreichbar bleiben – sei es für E-Mails, Anrufe oder den Zugriff auf Teams-Kanäle.

Doch meist lässt der Handy-Akku genau dann nach.

**Bieten Sie als Sponsor** unserer Powerbank-Stationen den Teilnehmenden eine einfache Lösung an: Mobile Energie zum Mitnehmen.

Sie unterstützen **vier Powerbank-Stationen** und präsentieren **Ihre Marke prominent auf dem integrierten Bildschirm jeder Station.** Dort wird im Wechsel mit einem kurzen Tutorial ein von Ihnen bereitgestellter Trailer ausgespielt.

#### So funktioniert's für die Teilnehmenden:

Per QR-Code gelangen die Nutzer zur App des Anbieters. Nach dem Hinterlegen einer Zahlungsart als Pfand kann eine Powerbank ganz einfach entnommen werden.

Jede Station enthält 48 Powerbanks mit unterschiedlichen Kabeln und der Möglichkeit wireless zu laden.

Jede Powerbank hat ausreichend Power für zwei Handyladungen.

**Preis für alle vier Stationen im Paket:**  
€ 3.900,00 zzgl. 19 % MwSt.

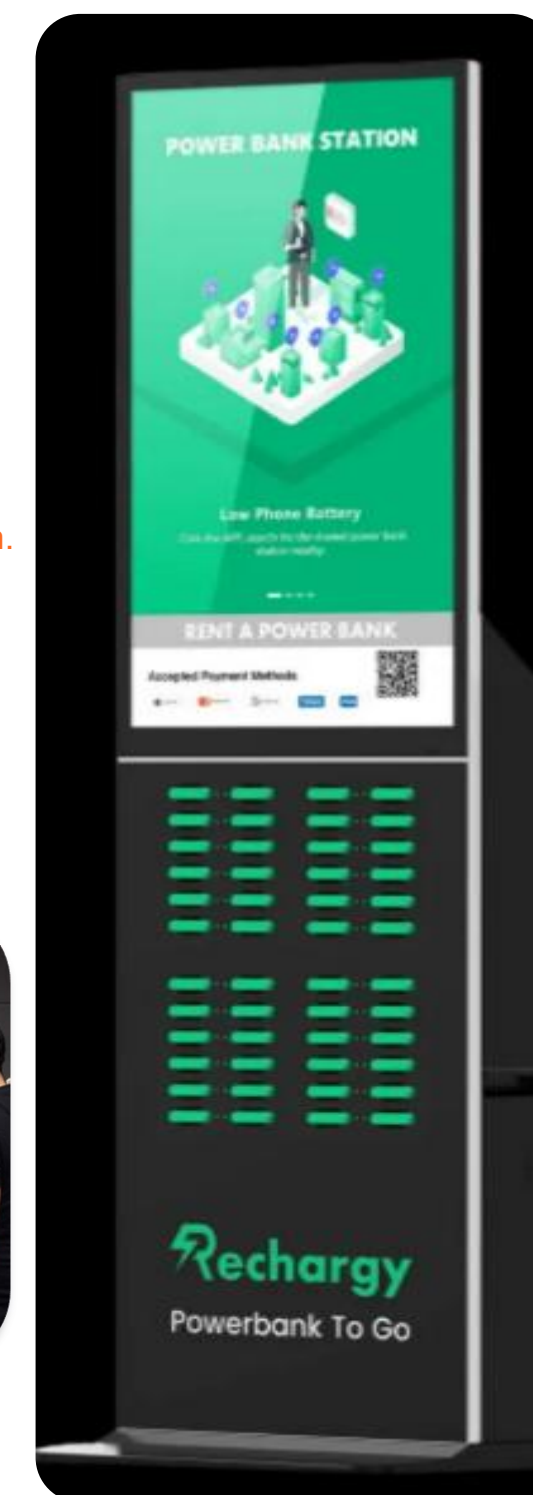

- Aussteller-Paket S
- Aussteller-Paket M
- Aussteller-Paket L
- Aussteller-Paket XXL



## Marketing-Aktionen

# Auswahl

### Partner-Rallye **DIGITAL**

Mit unserem Partner **CONFGAMES** haben wir unsere Partner-Rallye digitalisiert. Jeder teilnehmende Aussteller erhält von uns ein Rallye-Tablet und die Besucher:innen einen individuellen QR-Code zur Identifizierung (*wird über unsere Event-App ausgegeben*).

Die Besucher:innen erkunden die teilnehmenden Ausstellerstände, lösen kleine Aufgaben auf den Tablets und kommen so mit den Ausstellern ins Gespräch. Zusätzlich können die Besucher:innen ihren E-Mail-Kontakt DSGVO-konform bei jedem teilnehmenden Aussteller hinterlassen. Dadurch werden **qualifizierte Leads für Aussteller** generiert.

Mit der Teilnahme erspielen sich die Besucher:innen Chancen auf attraktive Sofortpreise, die von den Ausstellern gesponsert werden. Die Gewinnchancen steigen mit der Anzahl der besuchten Rallye-Stationen. On Top winken den Teilnehmenden drei hochwertige Preise im Gesamtwert von € 5.000.

Die Kollegen von **CONFGAMES** sind während des gesamten Kongresses vor Ort am Partner-Rallye-Stand in der Ausstellung. Hier können sich die Teilnehmenden über ihren Punktestand informieren und eventuelle Fragen zur Rallye platzieren.

- Limitierte Anzahl
- Vergabe nach dem First-Come-First-Serve-Prinzip

**Preis:**  
€ 9.900,00 zzgl. 19 % MwSt.

### Banner im Keynote-Stream

Platzieren Sie einen exklusiven Werbebanner während der Moderation im Keynote-Livestream.

Dazu senden Sie uns einfach einen Werbebanner mit Ihrem Wunschdesign und -link im Format 160x600 px (BxH) als JPG oder animiertes GIF.

Die Zeiten der Einblendung werden vom Veranstalter festgelegt.

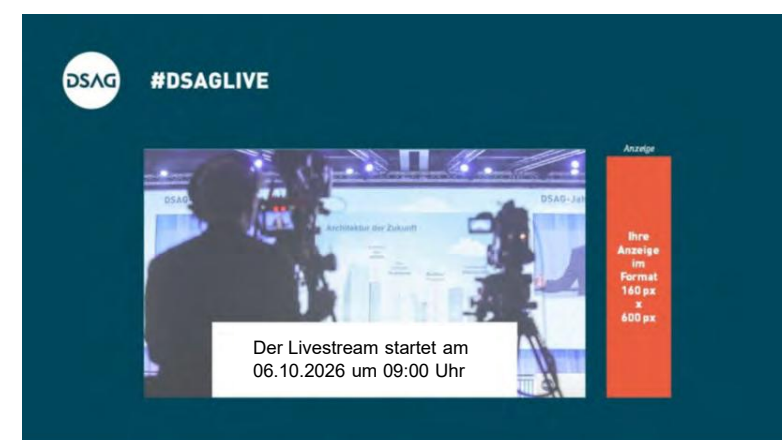

**Preis:**  
€ 3.900,00 zzgl. 19 % MwSt.

### Banner im Ticket-Mailing

Platzieren Sie einen exklusiven Werbebanner in der Ticketbestätigung, welche 6 Tage vor Event an alle Teilnehmenden des Kongresses versendet wird.

Dazu senden Sie uns einfach einen Werbebanner mit Ihrem Wunschdesign und -link im Format 1000x250 px (BxH) als JPG.



**Preis:**  
€ 3.900,00 zzgl. 19 % MwSt.

### Silent Birdy Area

#### Rückzugsorte für die Teilnehmenden des DSAG-Jahreskongresses

Der Wunsch nach einer kurzen Auszeit, einem ruhigen Raum auf großen Veranstaltungen ist spürbar und ihm wird begegnet – mit neuen Konzepten und Räumen. Viele Besucher:innen suchen nach Möglichkeiten, sich mal zurückzuziehen: Ob für den Call oder das Online-Meeting, für die konzentrierte Vorbereitung auf die Präsentation oder einfach für den Moment Ruhe zwischendurch – das Tagesgeschäft läuft trotz Besuch der Events weiter.

Wir freuen uns, mit Ihrer Unterstützung diese Räume zu schaffen.



#### Sponsern Sie eine unserer Silent Birdy Areas á 5 Häuschen

Schaffen Sie Präsenz durch die Positionierung Ihres Logos:

- Auf der Tür der Häuschen
- In der Kongress-App
- Weiteres Branding möglich (kostenpflichtig)
- Limitierte Anzahl (2 Areas á 5 Häuschen)
- Vergabe nach dem First-Come-First-Serve-Prinzip

**Preis:**  
Je Silent Birdy Area á 5 Häuschen: € 4.900,00 zzgl. 19 % MwSt.

- Aussteller-Paket S
- Aussteller-Paket M
- Aussteller-Paket L
- Aussteller-Paket XXL



## Marketing-Aktionen

# Auswahl

### Podcast-Studio

#### Ihre Bühne für nachhaltige Reichweite – live vor Ort und digital darüber hinaus

Nutzen Sie den DSAG-Jahreskongress nicht nur als Messeauftritt, sondern auch als Content-Moment mit Langzeitwirkung.

Im Podcast-Studio produzieren Sie live vor Ort eine hochwertige Podcast-Episode oder ein thematisches Gespräch mit Kund:innen, Partnern oder Ihren eigenen Expert:innen. Ihre Session wird in der DSAG-Event-App angekündigt und kann von Besucher:innen über bereitgestellte Kopfhörer live mitverfolgt werden. So entsteht nicht nur Sichtbarkeit auf der Fläche, sondern relevanter Content für Ihre Vertriebs- und Marketingkommunikation.

#### Ihr Mehrwert auf einen Blick

- Positionierung als Thought Leader im SAP-Umfeld
- Live-Präsenz mit digitaler Verlängerung über das Event hinaus
- Content für Social Media (z.B. LinkedIn), Newsletter, Sales-Follow-ups und Website
- Gesprächsformat statt Produktpitch – authentisch und wirkungsvoll
- Aktivierung Ihres Netzwerks durch gezielte Gäste im Studio

#### Optional: Podcast Add-On

Auf Wunsch übernehmen wir die redaktionelle Begleitung, Moderation sowie die professionelle Postproduktion Ihrer Episode.

#### Optional: Content & Videoproduktion

Zusätzlich bieten wir als Add-on entweder konzipiert als vertriebliche Teaser-Kampagne vor dem Event oder produziert auf dem DSAG-Jahreskongress zur Nutzung nach dem Kongress folgende Services an:

- Erstellung von Social-Media-Clips & Shorts (für LinkedIn, YouTube oder Website)
- Snippets für vertriebliche Follow-up-Kommunikation
- Event-Recap-Content für Ihre Kanäle (Post-Texte & Newsletter-Texte zu den Aufnahmen)
- Integration in ausgewählte Podcast-Formate (z. B. Leaders & Missions - dem Wirtschaftspodcast für Visionäre und Gestalter (leadersandmissions.com), nach redaktioneller Prüfung)

So wird Ihr Podcast-Slot zu einem strategischen Vertriebs- und Marketinginstrument.

#### Ablauf

- Sie buchen einen der limitierten 45-Minuten-Slots.
- Ab diesem Zeitpunkt steht Ihnen unser Partner Rethinking Places bei der Planung Ihres Vorhabens zur Seite.
- Vor Ort steht Ihnen ein professionelles Studio-Setup inklusive Produktion-Team zur Verfügung.

Vergabe nach dem First-Come-First-Serve-Prinzip.

#### Preis:

€ 2.500,00 zzgl. 19 % MwSt./45 Min. | Optionale redaktionelle Betreuung & Postproduktion: € 520,00 zzgl. 19 % MwSt. | Zusätzliche Content & Videoproduktion: Preis auf Anfrage



Das **Podcast-Studio**  
in 135 Sekunden  
erklärt.

**Carolina Marques**  
Rethinking Places GmbH  
carolina@rethinkingplaces.com



- Aussteller-Paket S
- Aussteller-Paket M
- Aussteller-Paket L
- Aussteller-Paket XXL



## Marketing-Aktionen

# Auswahl

### Crêpe-Stand

Bieten Sie Ihren Kunden einen Crêpe ganz nach deren Geschmack! Über den Aktions-Code in der DSAG-Event-App erhält jeder Teilnehmende seinen persönlichen Crêpe.

Präsenzmöglichkeit durch Logo und Bekleidung der Servicekräfte\*.

**Preis:**  
€ 9.000,00 zzgl. 19 % MwSt.

### Vitaminbar

Verpassen Sie Ihren Kunden eine Vitaminspritze mit frisch gepressten Säften. Präsenzmöglichkeit durch Benennung der Saftspezialitäten mit Ihren Produktnamen, Logo und Bekleidung der Servicekräfte\* der Vitaminbar.

Über den Aktions-Code in der DSAG-Event-App erhält jeder Teilnehmende zwei Saftspezialitäten.

**Preis:**  
€ 9.000,00 zzgl. 19 % MwSt.

### Kaffeebars

#### Länderbereiche Österreich & Schweiz in der Ausstellung

Verwöhnen Sie die Teilnehmer:innen mit Kaffee- und süßen Spezialitäten aus Österreich und der Schweiz.

Hier würden wir uns über Partner aus dem jeweiligen Land freuen. Präsenzmöglichkeit durch Benennung der Spezialitäten der Länderbereiche mit Ihren Produktnamen, Logo und Bekleidung der Servicekräfte\* in den Länderbereichen.

**Preis:**  
€ 10.000,00 zzgl. 19 % MwSt.

### Kaffeebar *Partnerbühne*

Die **Espresso- und Kaffeespezialitätenbar** ist direkt an der Partner-Bühne in der Ausstellung positioniert.

Präsenzmöglichkeit durch Bekleidung des Bar-Teams\*.

**Preis:**  
€ 10.000,00 zzgl. 19 % MwSt.

### Naschbar

Bieten Sie den Teilnehmenden eine süße Abwechslung für zwischendurch.

Präsenzmöglichkeit durch Ihr Logo auf den Spitztüten und Bekleidung der Servicekräfte\*.

**Preis:**  
€ 9.000,00 zzgl. 19 % MwSt.

### Marzipankünstler

Präsenzmöglichkeit durch Ihr Logo in Marzipan-Form und Bekleidung\* des Künstlers – Schürze oder T-Shirt.

**Preis:**  
€ 9.000,00 zzgl. 19 % MwSt.

### Happy Hour

Werden Sie exklusiver Ausrichter der Happy Hour am Abend des ersten Kongresstages in der Ausstellung.

Präsenzmöglichkeit durch Benennung der Spezialitäten mit Ihren Produktnamen sowie Logo und Bekleidung der Servicekräfte\* der Happy Hour.

**Preis:**  
€ 8.000,00 zzgl. 19 % MwSt.

### Cocktailbar

Auf der Abendveranstaltung am zweiten Kongressabend sind die Cocktails das Highlight! Werden Sie offizieller Sponsor der Cocktailbar.

Ihre Sichtbarkeit erreichen Sie durch Benennung der Cocktails mit Ihren Produktnamen und Logo sowie Bekleidung der Servicekräfte\* an der Bar.

**Preis:**  
€ 8.000,00 zzgl. 19 % MwSt.

- Aussteller-Paket S
- Aussteller-Paket M
- Aussteller-Paket L
- Aussteller-Paket XXL



impulsant

# B2B-Reichweite im SAP-Umfeld



Die neue digitale Plattform der DSAG impulsant bündelt alle relevanten Inhalte aus dem SAP- und DSAG-Kosmos an einem Ort – aktuell, umfassend und multimedial aufbereitet.

Die Webinstanz bietet Ihnen nicht nur fundierte Fachartikel, Umfrageergebnisse und Interviews, sondern auch Positionspapiere, Handlungsempfehlungen und vieles mehr. Sie finden hier Texte, Videos, Podcasts, Infografiken und Visual Stories – thematisch auf die Interessen und Herausforderungen der SAP-Anwender ab-gestimmt.

**impulsant** ist der zentrale Kommunikationskanal der DSAG und ermöglicht Ihnen als Werbepartner eine zuverlässige und nachhaltige Ansprache Ihrer Zielgruppen – 365 Tage im Jahr und rund um die Uhr. Erreichen Sie gezielt Fach- und Führungskräfte aus der gesamten DACH-Region, die Teil des SAP-Kosmos sind.

Besuchen Sie uns auf: <https://impulsant-dsag.de/>

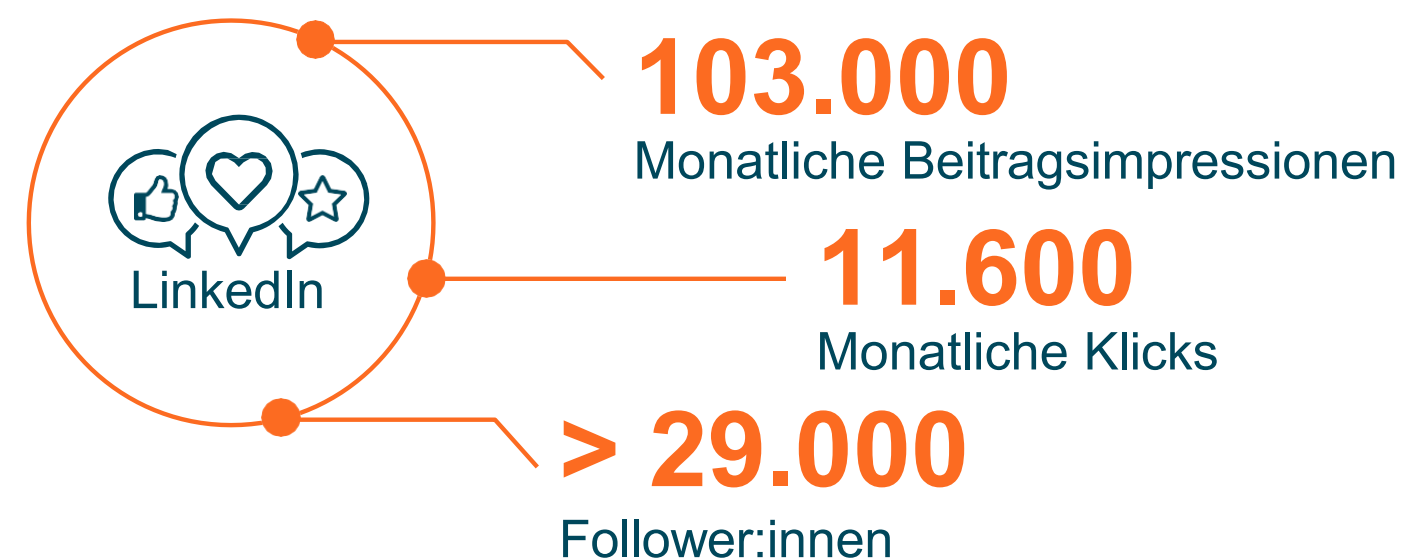
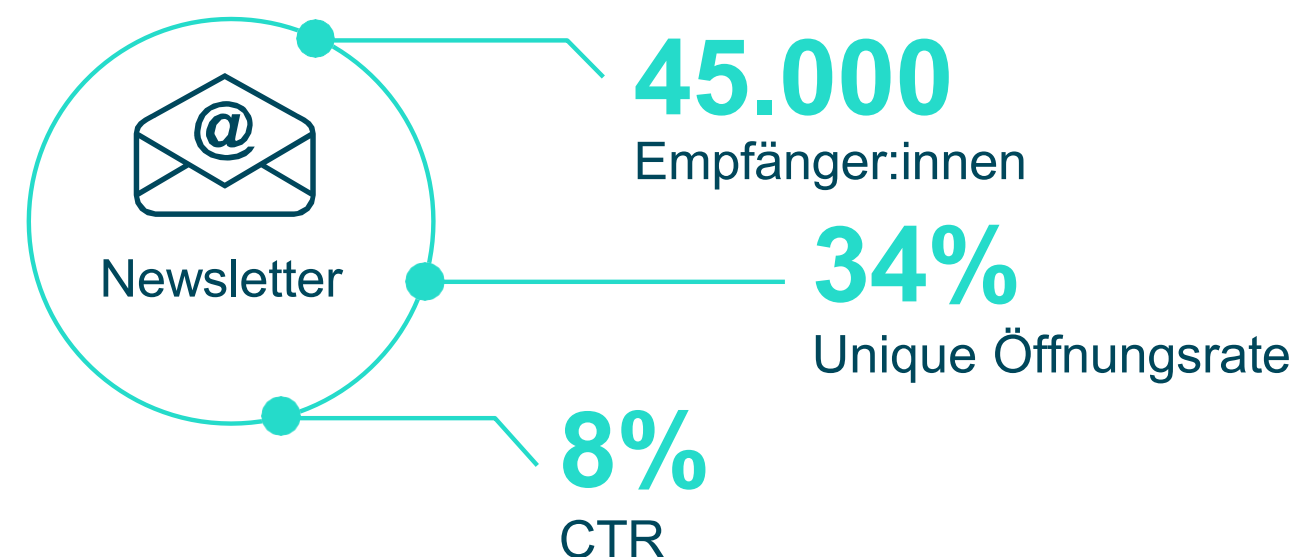

- Aussteller-Paket S
- Aussteller-Paket M
- Aussteller-Paket L
- Aussteller-Paket XXL



# Anzeigenformate

Teilen Sie Ihre Success Story oder Ihren Erfahrungsbericht auf **impulsant** und erreichen Sie gezielt Fach- und Führungskräfte aus dem gesamten SAP-Kosmos. Mit unseren vielseitigen Anzeigenformaten – von Bannerwerbung bis zu Advertorials, Social Media Beiträgen und Anzeigen hier im Newsletter – nutzen Sie die weitreichende Sichtbarkeit, um Ihre Teilnahme an einem DSAG-Großevent optimal zu bewerben.

Bitte beenden Sie Ihre Änderungen immer mit dem „Zahlungspflichtig bestellen“-Button, erst dann werden die Daten gespeichert.

Profitieren Sie dabei auch von den Sonderkonditionen als Aussteller. Alle wichtigen Informationen und Formate finden Sie in den aktuellen [Mediadaten](#).



## BANNERSCHALTUNG

Ob plakativ auf der Startseite oder zielgruppenorientiert zwischen den Fachbeiträgen. Mit den verschiedenen Bannerformaten finden Sie den idealen Ort für Ihre Werbebotschaft.



## SOCIAL MEDIA

Boosten Sie Ihr Business auf dem Social-Media-Kanal der DSAG. Wir platzieren Ihre Inhalte auf unserem reichweitenstarken LinkedIn-Profil.



## NEWSLETTER

Landen Sie direkt in der Inbox der Anwenderunternehmen – mit Ihrem Beitrag im monatlichen DSAG-Newsletter.



## STELLENANZEIGEN

Fachkräfte finden: nutzen Sie die DSAG-Reichweite und präsentieren Sie sich spezifisch im SAP-Umfeld als attraktiver Arbeitgeber.



## ADVERTORIALS

Ihre Unternehmensbeschreibung, Success-Story oder Produktportfolio in einem attraktiven Format in den DSAG-Medien.

- Aussteller-Paket S
- Aussteller-Paket M
- Aussteller-Paket L
- Aussteller-Paket XXL



# Registrierung & Anmeldung

Die Registrierung zur Ausstellung erfolgt über eine Online-Registrierungsseite. Bitte folgen Sie ab dem 26.03.2026, 12:00 Uhr untenstehendem Link und durchlaufen Sie die Registrierung. Ihre Anmeldung wird erst übermittelt, wenn Sie den „Zahlungspflichtig bestellen“-Button betätigen.

## IHRE REGISTRIERUNG

Kurz nach Ihrer Anmeldung erhalten Sie automatisch eine Eingangsbestätigung Ihrer Daten. **Diese Eingangsbestätigung stellt noch keine Bestätigung Ihrer Standbuchung dar.**

In der Eingangsbestätigung ist ein Link enthalten, mit dem Sie erneut auf Ihre Anmeldung zugreifen können. Sie können dann nachträglich Ihren Text oder Ihr Logo hochladen.

Bitte beenden Sie Ihre Änderungen immer mit dem „Zahlungspflichtig bestellen“-Button, erst dann werden die Daten gespeichert.

## TICKETS

Weiteres Standpersonal können Sie zum Sonderpreis von 840,00 € zzgl. MwSt./Person für alle drei Kongresstage anmelden (Tagesticket 550,00 € zzgl. MwSt./Person). Hostessen und weitere Künstler oder Akteure erhalten einen Sonderpreis von 500,00 € zzgl. MwSt./Person. Die Tickets sind nicht übertragbar.

## RECHNUNGSSTELLUNG

Die Rechnung erhalten Sie vor der Veranstaltung durch die DSAG Dienstleistungs GmbH. **Nur bei vollständiger Bezahlung vor Veranstaltung ist eine Teilnahme möglich.**

## STORNO

Ein kostenloser Rücktritt ist bis zum 05.07.2026 möglich. Nach diesem Termin wird die Gebühr in voller Höhe fällig.



**Zur Buchung  
ab 26.03.26, 12:00 Uhr**

Die Buchung eines Standes berechtigt ein Unternehmen zur Nutzung einer entsprechenden Standfläche. Diese entspricht je nach Stand 3x2 m, 6x2 m, 9x2 m oder 6x6 m und ist in der Höhe auf 2,50 m beschränkt. Zusätzliche Flächen können hinzugebucht werden.

Mit Ihrer Buchung verpflichten Sie sich, eine eventuell notwendige GEMA-Anmeldung selbst vorzunehmen. Tonvorführungen sind nicht gestattet. Bei Beschädigung oder Verunreinigung der Standbauten (Zargen und Wände) durch den Aussteller, wird der Ersatz bzw. die Reinigung nach Aufwand weiter berechnet. Es ist nicht gestattet, eigene WLAN Access Points einzurichten. Um das von der DSAG zur Verfügung gestellte WLAN in der Ausstellung zu schützen, werden unautorisierte Access Points von unserer IT abgeschaltet.

Es gelten die Allgemeinen Geschäftsbedingungen für Aussteller: [dsag.de/agb](https://dsag.de/agb)

- Aussteller-Paket S
- Aussteller-Paket M
- Aussteller-Paket L
- Aussteller-Paket XXL



# Fragen & Wünsche

Bitte beachten Sie, dass bei zusätzlichen Marketing-Aktionen das First-Come-First-Serve-Prinzip gilt.

Gerne können Sie sich bei Rückfragen zu den Marketing-Aktionen an SCHERER events • concepts wenden.

Bei Fragen und Wünschen bezüglich Ihrer Teilnahme als Aussteller steht Ihnen Olaf Müller von der DSAG beziehungsweise unsere Agentur SCHERER, die wir mit der Organisation der Ausstellung betraut haben, gerne zur Verfügung:

**KATHARINA STEIN**

SCHERER events • concepts  
T +49 172 2328450  
E [k.stein@scherer-werbung.de](mailto:k.stein@scherer-werbung.de)

**OLAF MÜLLER**

DSAG Dienstleistungs GmbH  
T +49 176 10 20 78 91  
E [olaf.mueller@dsag.de](mailto:olaf.mueller@dsag.de)

- Aussteller-Paket S
- Aussteller-Paket M
- Aussteller-Paket L
- Aussteller-Paket XXL



# Position im Unternehmen

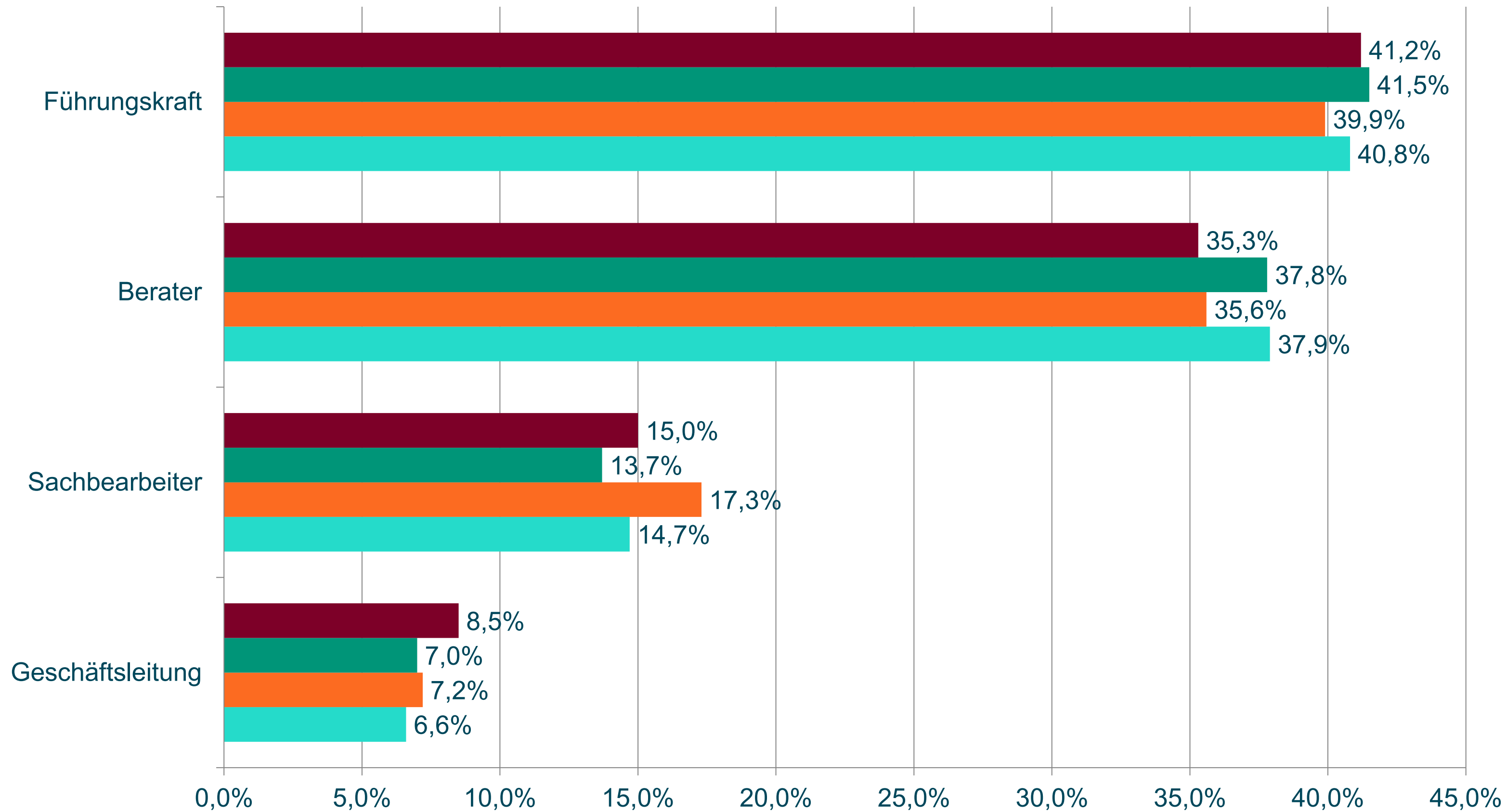

- [Aussteller-Paket S](#)
- [Aussteller-Paket M](#)
- [Aussteller-Paket L](#)
- [Aussteller-Paket XXL](#)



# Branche

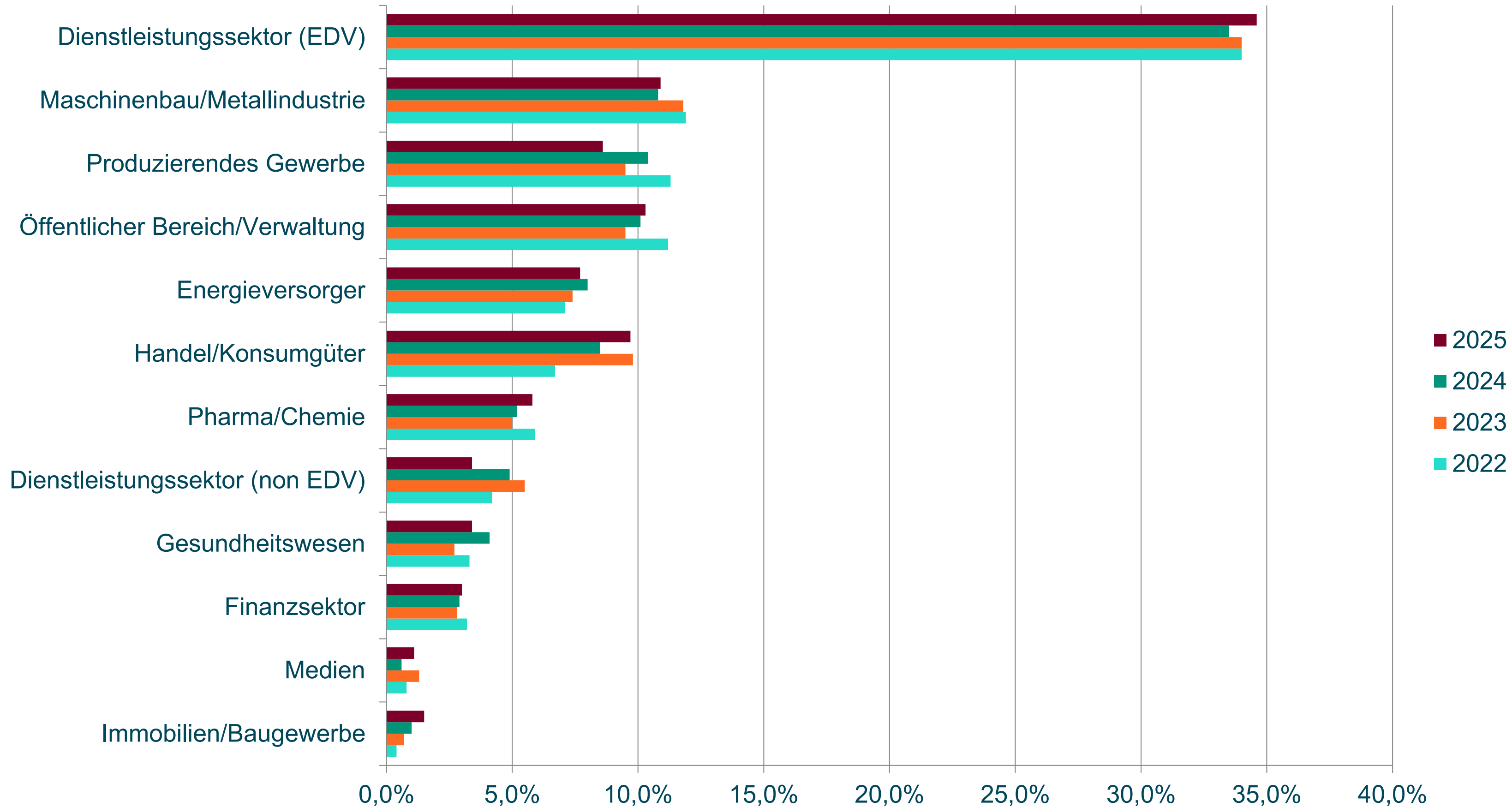

- [Aussteller-Paket S](#)
- [Aussteller-Paket M](#)
- [Aussteller-Paket L](#)
- [Aussteller-Paket XXL](#)

